

# 移動式・着脱式併用散水システム①

(解説)

グラウンドの外周部を着脱式ライザー管付スプレーガン(③)を装着で散水し、中央部を移動式の散水台車や散水ノズル(①か②)を装着で散水する。低コスト・省力化の最もコストパフォーマンスの優れた散水システム。

トランスポーター T-2 (ライザー管付スプレーガン収納・運搬車)

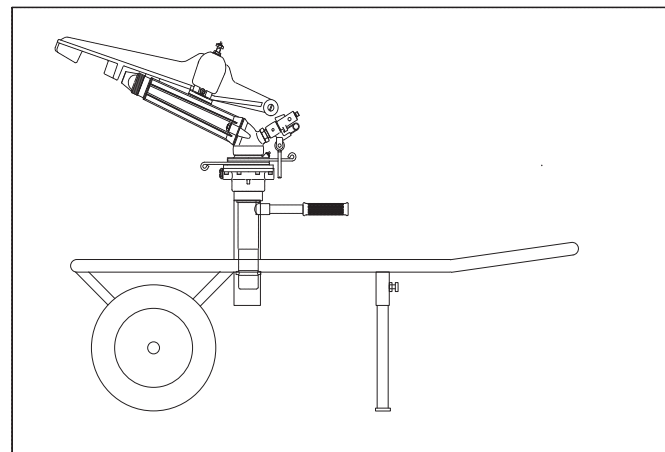

## ① 移動式散水車方式

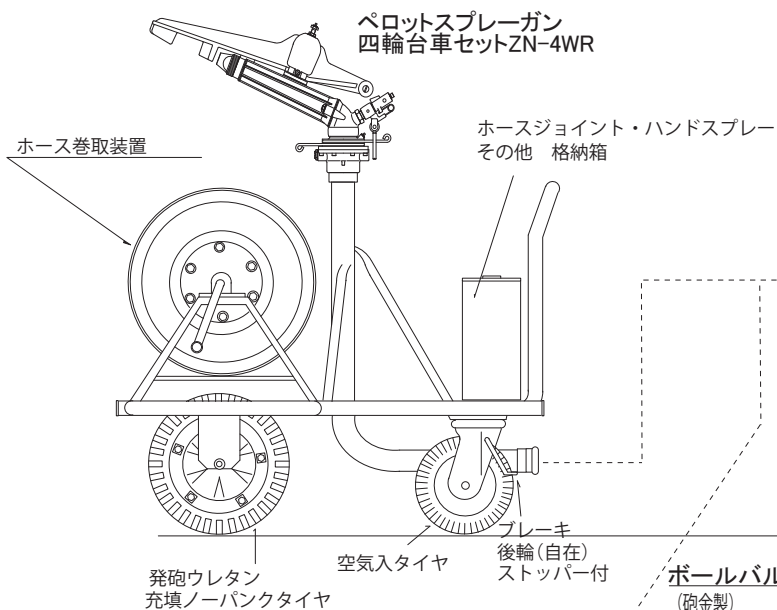

## ② 手まき散水方式



## ③ 着脱式散水方式

ライザー管付ペロットスプレーガン 50.R-ZN

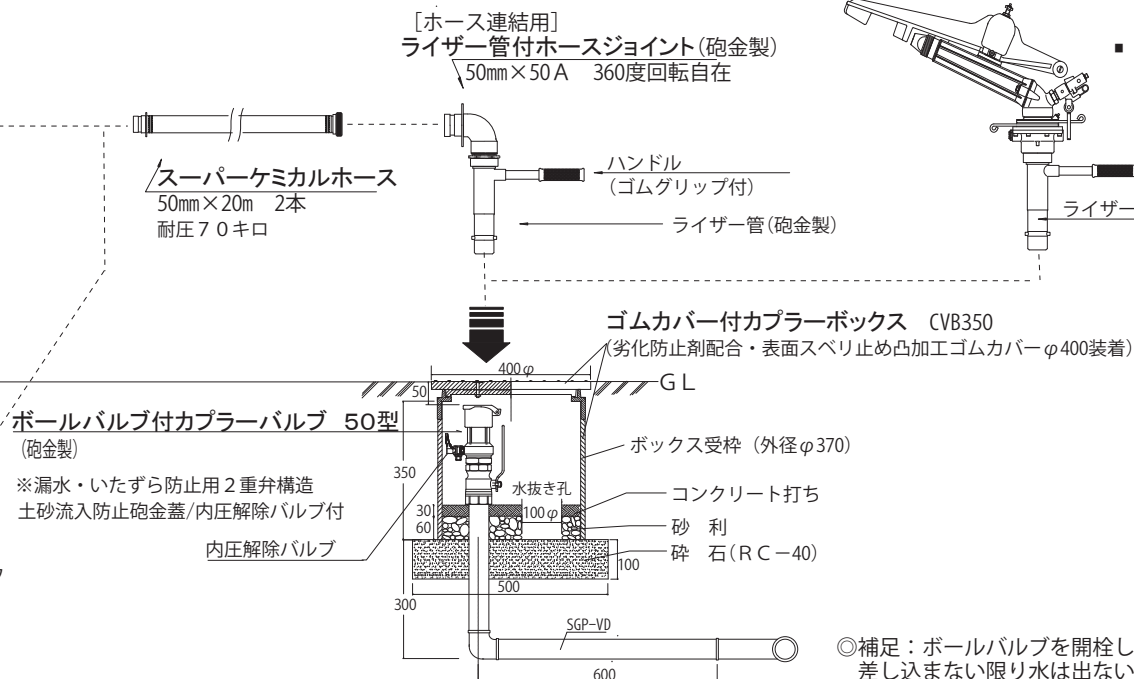
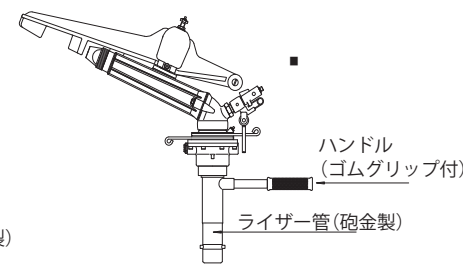

◎補足：ボールバルブを開栓しても、ライザー管を差し込まない限り水は出ない2重ロックシステム