

断面図A-A

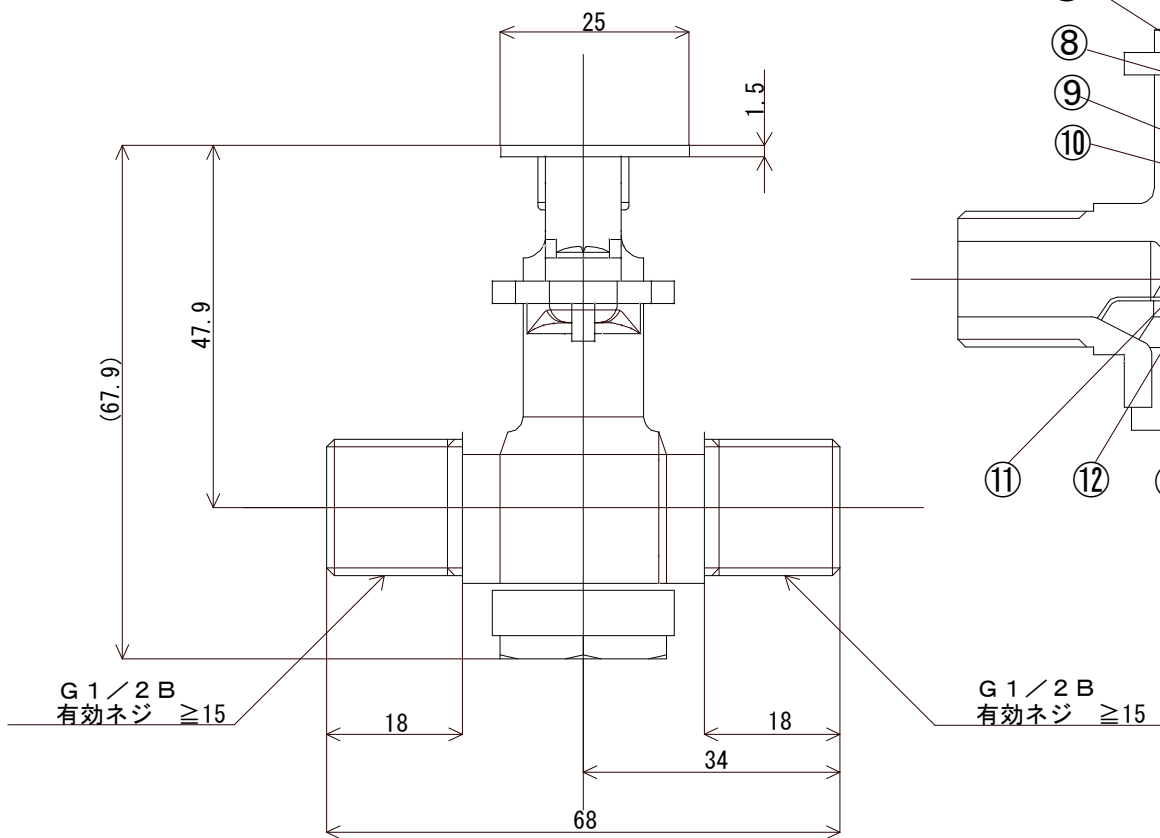

部 番	部 品 名	材 質	備 考
1	エレメントcomp	Assy	
2	ガイト	PC	
3	ナット	C3604	
4	ワッシャー	PC	
5	ワッシャー	C2600R	
6	O-リング	FKM	P3
7	ピストン	SUS303	
8	ワッシャー	UP	
9	ストップリング/CRタイプ	SUS304-CS	
10	ボディー	CAC406	
11	ホットバルブ	EPDM	
12	バルブシート	C3604	
13	ホルダー	C3604	
14	フラグ	耐脱亜鉛材	
15	コンプレッションストップリング	SUS304-WPB	
16	O-リング	EPDM	P18
17	シャフト	SUS303or304	
18	ピス	SUS304-WSA	
19			
20			

記 事

※全ての角部を糸アールとする

御使用先

製・工番

図 名

感熱自動開閉バルブ THEV型

承認

検 図

製 図

作 図 年 月 日

多 田

幕 田

大 木

図 番

SAN18070



三光産業株式会社

(本機印)